



Tu mejor opción...



MANUAL DESVARADORA MOD: S330

FABRICA DE MAQUINA Y HERRAMIENTA, S.A. DE C.V.
KM 82.7 CARR. IRAPUATO - LA PIEDAD
C.P. 36910 R.F.C. FMH940209JI4
TEL/FAX: 01(352)526 20 08, 526 6868, 526 6880 Y
526 3792
famaq@prodigy.net.mx www.famaq.com

Tabla de contenido

1.- PREPARACION DE LA DESVARADORA	3
1.1 CARACTERISTICAS PRINCIPALES	3
1.2 ENGANCHE DE DESVARADORA AL TRACTOR	4
1.3 ACOPLAMIENTO DE LA FLECHA CARDAN (TDF)	4
1.4 POSICION DE TRABAJO Y NIVELACION DE CORTE	5
2.- FUNCIONAMIENTO DE DESVARADORA	6
3.- MANTENIMIENTO PERIODICO.....	7
3.1 NIVEL DE ACEITE:.....	7
3.2 PUNTOS DE ENGRASADO:	7
3.3 CAMBIO DE NAVAJAS:.....	8

1.- PREPARACION DE LA DESVARADORA

1.1 CARACTERISTICAS PRINCIPALES

MODELO	ANCHO DE TRABAJO	ANCHO TOTAL CM.	LARGO TOTAL CM.	PESO KG.	RPM T.D.F	POTENCIA REQUERIDA H.P	NAVAJAS DE CORTE
S-330	330 cm.	350 cm.	250 cm.	450	540	70-90	8

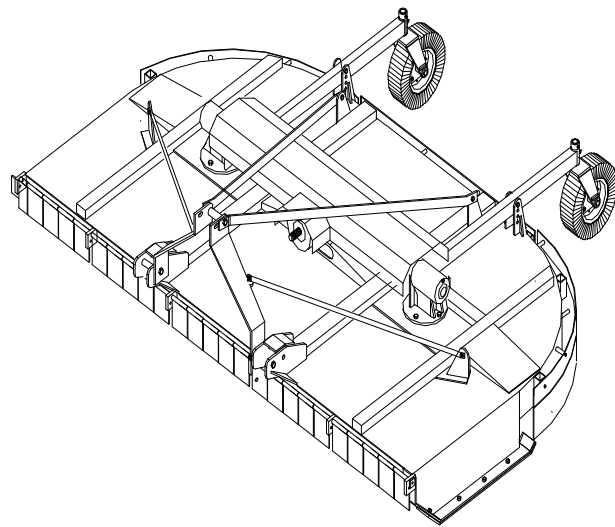

Se recomienda nunca hacer ajustes en su desvaradora mientras esté trabajando y mantenerse a una distancia mínima, tanto personal como de animales como se indica en el dibujo.

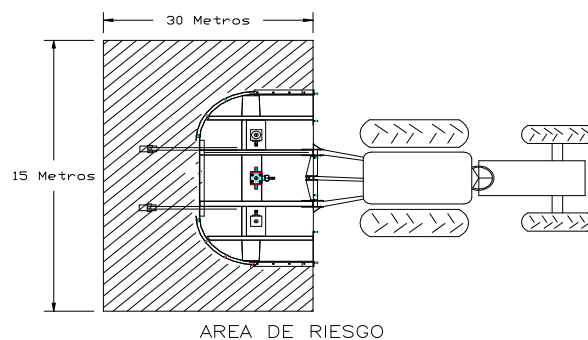

1.2 ENGANCHE DE DESVARADORA AL TRACTOR

La desvaradora está equipada con enganche de tres puntos categoría II y puede ser enganchada a cualquier tractor equipado con enganche universal de tres puntos de levante para ello se debe cuidar la alineación entre el tractor y la desvaradora, si es necesario se deben ajustar el ancho entre un brazo y otro del tractor ajustando las cadenas o blocks. Según este equipado su tractor

1.3 ACOPLAMIENTO DE LA FLECHA CARDAN (TDF)

La desvaradora está diseñada y balanceada para trabajarla 540 RPM en la toma de fuerza de su tractor. Nunca conecte su desvaradora a 1000 RPM ya que podría dañarla y sería de mucho riesgo para el tractor y operador.

Al conectar la flecha cardan al tractor y a la desvaradora debe tomar en cuenta la oscilación de los tubos telescópicos de la flecha cardan, ya que estos no deben estar demasiado cortos por que se pueden desconectar, ni demasiado largos por que pueden empujar la toma de fuerza del tractor o la caja de transmisión y dañarlas, por lo tanto se tiene que revisar y valorar la oscilación de los tubos telescópicos antes de poner a trabajar el equipo. Si están largos se recortan los tubos de los extremos o si están cortos de solicita que se cambie la flecha cardan por una más larga.

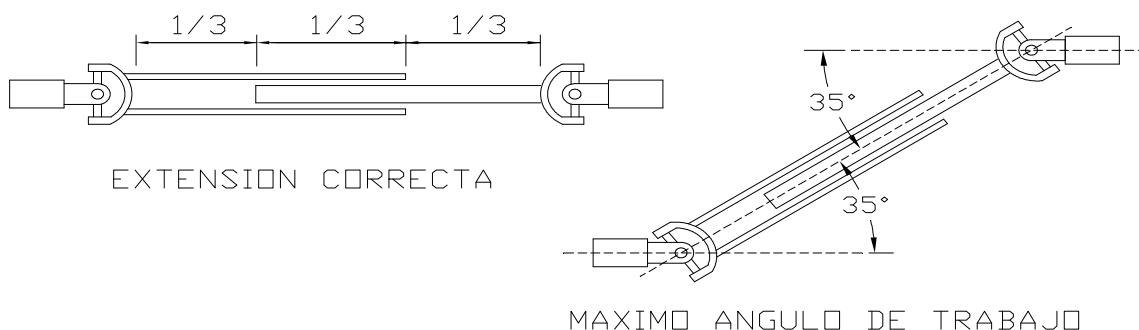

NOTA: Por su propia seguridad verifique que la toma de fuerza y la flecha cardan queden bien conectadas hasta el tope y revise que el seguro este en su posición. Para evitar que se suelte al momento de trabajar.

1.4 POSICION DE TRABAJO Y NIVELACION DE CORTE

Si desea que su desvaradora y navajas tengan una larga vida, es necesario que no toque el suelo mientras trabajan, la desvaradora cuenta con varios puntos de nivelación, para lograr una nivelación adecuada es necesario seguir los siguientes pasos, coloque el tractor y la desvaradora sobre una superficie plana

1er. Paso; Fije la altura de la desvaradora cuidando que los patines laterales no rocen en el piso en ambos lados, los patines deben quedar ligeramente arriba del piso y se debe cuidar que las navajas no rocen lo alto de los surcos en caso de los cultivos surcados.

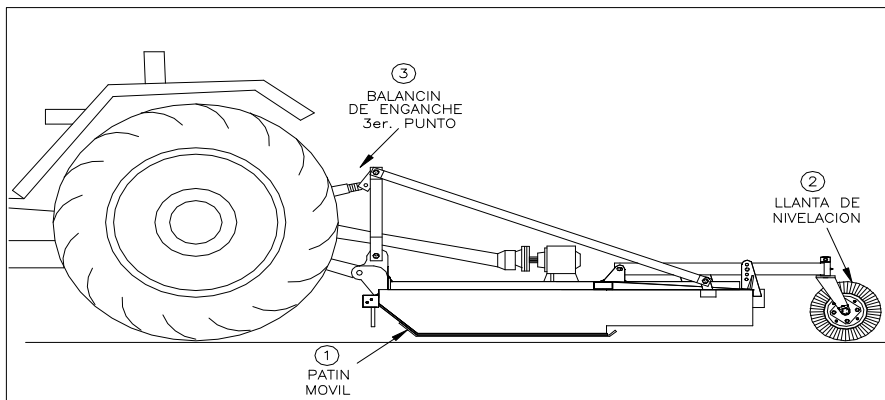

2do. Paso: Ajustar la llanta de nivelación, la llanta cuentan con una serie de agujeros que nos ayudan a dar mayor o menor altura al corte que se esté realizando con tan solo aflojar el tornillo pivote y posicionar el tornillo de ajuste a la altura deseada

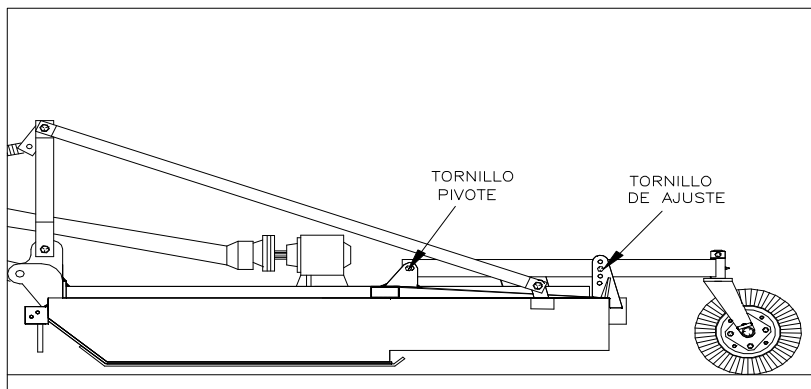

3er. Paso.- Ajustar la barra de enganche del tercer punto, para que el balancín trabaje correctamente se debe bajar la desvaradora hasta que se apoye en el piso con la llanta de nivelación, cuidando que los patines queden paralelos al piso pero sin tocarlo. Ahora ajuste la barra del tercer punto cuidando que el balancín de enganche quede colgando al centro del puente, esto permite que al trabajar absorba los desniveles del piso y deje un corte más uniforme.

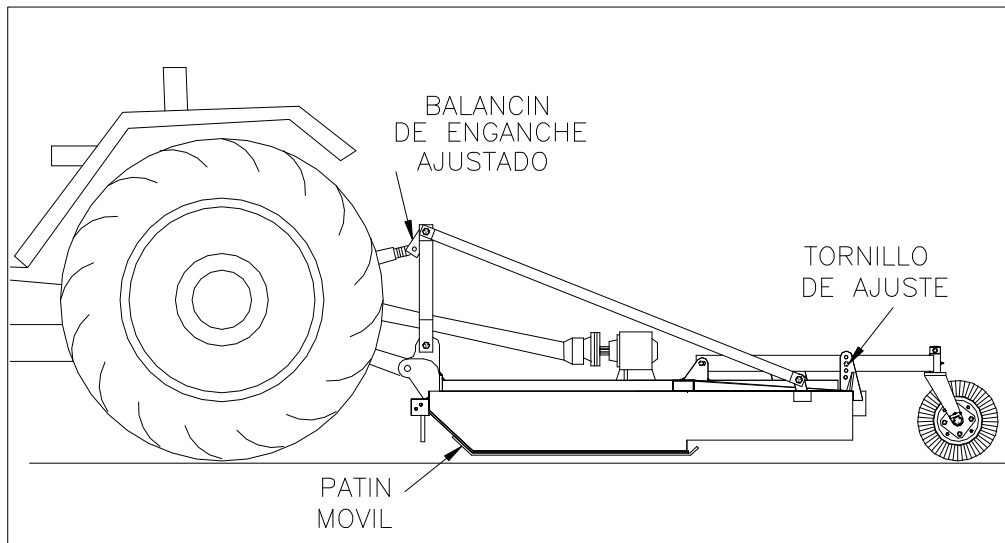

2.- FUNCIONAMIENTO DE DESVARADORA

El funcionamiento de la desvaradora es muy simple, trabaja por medio de la potencia que el tractor le trasmite por la toma de fuerza. Para ponerla en marcha siga el siguiente procedimiento:

- a).- La desvaradora cuenta con un faldón frontal compuesto de soleras pesadas que evitan que las navajas al trabajar lancen trozos de maleza al conductor, también cuenta con un faldón trasero de plástico que ayuda a retener la maleza dentro de la desvaradora desmenuzando más el follaje cortando y cuando este faldón trasero se retira, deja trozos más grandes y se desaloja más fácil el follaje.
- b).- Con bajas revoluciones en su tractor, ponga el PTO, evite que su tractor se le apague y revolucione su tractor a 1800 rpm. En el tacómetro y 540 rpm. En el PTO.
- c).- Colóquese en el terreno de trabajo y cuide que los patines apenas hagan contacto en el piso. En esta posición las navajas trabajan libremente sin golpear en el piso.
- d).- Si desea realizar cortes a mayor altura, levante ligeramente la desvaradora con el hidráulico del tractor, así seleccione la altura de corte adecuado, si se requiere la llanta de nivelación.
- e).- Una vez seleccionada la altura de corte, ajuste el tope en la palanca del hidráulico de su tractor, así siempre bajara su equipo a la misma altura y el corte será uniforme, por seguridad se recomienda levantar la desvaradora unos 30 centímetros en las orillas del terreno para dar las vueltas y bajarla al nivel seleccionado para iniciar un nuevo corte.

3.- MANTENIMIENTO PERIODICO.

3.1 NIVEL DE ACEITE:

Revise periódicamente el nivel de aceite de la caja de transmisión, por lo menos cada 100 horas de trabajo, en caso que le falte rellene hasta el nivel con aceite SAE140

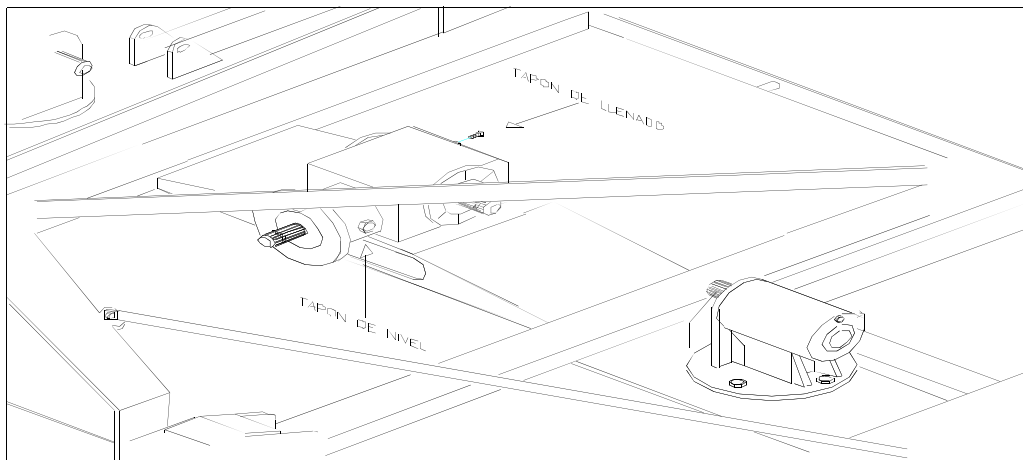

3.2 PUNTOS DE ENGRASADO:

Es muy importante mantener engrasados la chumacera de horquilla, crucetas de flecha cardan y eje de llanta, para evitar el desgaste de chumaceras. Por lo general se recomienda aplicar grasa cada 10 horas de trabajo.

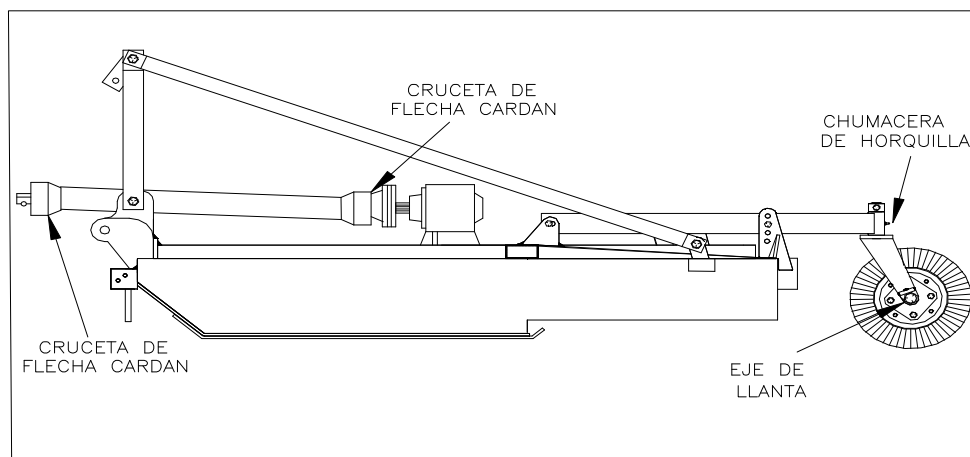

3.3 CAMBIO DE NAVAJAS:

Es necesario revisar periódicamente el rotor y las navajas para asegurar que estén en buenas condiciones, si alguna navaja está quebrada o se extravió, inmediatamente repóngala por una nueva para evitar que el rotor trabaje desbalanceado, ya que el exceso de vibraciones puede dañar su equipo. Para hacer la instalación de navajas vea la siguiente figura.

